

Berstscheibensicherungen – Safety heads – Disques de rupture

**10–7000 bar
145–100 000 PSI**

Werkstoff: 1.4571 Material: AISI 316Ti

SITEC-Berstscheibenhalter

- Einfachste Absicherung gegen unbeabsichtigte Überdrücke in Hochdrucksystemen und -anlagen.
- Für Kategorie I, Modul A, Druckgeräterichtlinie 97/23/EG. Für Kategorie IV (bis max. 5000 bar) auf Anfrage.
- Absolut dicht – wichtig in Labor- und Pilotanlagen.
- Direkter Einbau des Berstscheibenhalters in alle SITEC-HP-Verschraubungen in Ventilen und Fittings.
- Berstscheiben sind separat zu bestellen.

Berstscheiben in rostfreiem Stahl

- Berstscheiben ab Lager – für tiefere Drücke in flacher Ausführung und in Hütchenform ab 350 bar.
- Inklusive Abnahmeprüfzeugnis 3.1 nach EN 10204.
- Bestellung: Grundnummer 728. ergänzen mit dem Berstdruck, z.B. Berstdruck 700 bar: Art.-Nr. 728.0700.
- **Wichtig:** Die aufgeführten Berstdrücke basieren auf einer statischen Druckbeanspruchung bei Umgebungstemperatur mit einer Toleranz von +/- 10% bis 900 bar, darüber +/- 5%.
- Der maximale Betriebsdruck sollte 80% des nominalen Berstdrucks nicht übersteigen.
- Pulsierende Drücke, Korrosion und höhere Temperaturen können den Ansprechdruck reduzieren.
- Weitere Drücke und Werkstoffe, z.B. HC276, und Halter für Berstscheiben mit Fahne auf Anfrage.

Supports de disques de rupture SITEC

- Protection simple et éprouvée contre les surpressions involontaires dans les systèmes HP et unités pilotes.
- Pour catégorie I, module A du «PED 97/23/EC».
- Pour catégorie IV (max. 5000 bar) sur demande.
- Absolument étanche – important en laboratoires.
- Montage direct dans tous les raccords haute pression de vannes et raccords SITEC.
- Les disques de rupture sont à commander séparément.

Disques de rupture en Inox

- Disques sur stock en forme plate pour les basses pressions et en forme bombée à partir de 350 bar.
- Fourni avec certificat d'essai 3.1 selon EN 10204.
- Pour commander: Ajoutez la pression de rupture au n° de base 728., p.ex. pression de rupture 700 bar: réf. 728.0700.
- **Important:** Les pressions de rupture nominales sont basées sur des pressions statiques à température ambiante avec une précision de +/- 10%, au-dessus de 900 bar +/- 5%.
- La pression d'opération maximale ne devrait pas excéder 80% de la pression de rupture nominale.
- Des pressions pulsatoires, une température élevée et la corrosion peuvent réduire la limite de rupture.
- Sur demande: autres pressions et matériaux (p.ex. HC276) et supports pour disques avec fanion.

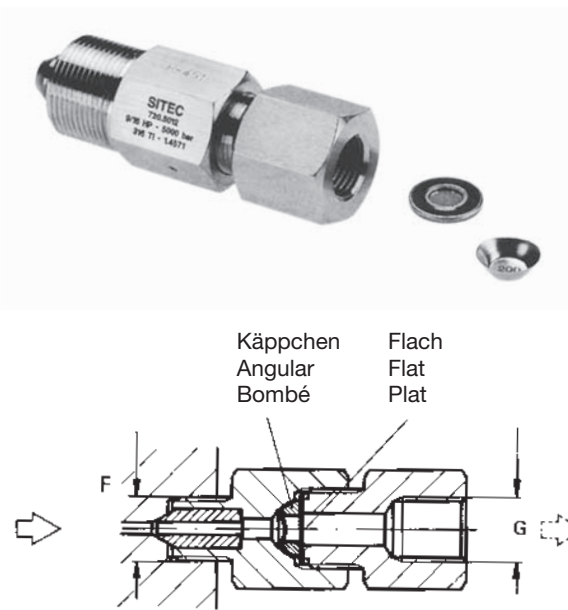

SITEC safety heads

- Very simple protection against unintentional overpressures in HP systems and pilot units.
- For category I, module A of the “PED 97/23/EC”.
- For category IV (max. 5000 bar) on request.
- Absolutely leak-proof – important for laboratory units.
- Direct installation of the safety heads in all tube connections in SITEC HP valves and fittings.
- Rupture discs are to be ordered separately.

Stainless-steel rupture discs

- Discs on stock: flat seat discs for low pressures and angular seat models for 350 bar and above.
- Including test certificate 3.1 according EN 10204.
- Ordering: Complete Part No. by adding burst pressure to the basic No. 728., e.g. burst pressure 700 bar: Part No. 728.0700.
- **Important:** The nominal burst pressure is based on a static pressure loading at ambient temperature with a tolerance of +/- 10% up to 900 bar, above +/- 5%.
- The maximum operating pressure should not exceed 80% of the nominal burst pressure.
- Factors reducing the actual rupture pressure are: cyclic pressures, high temperatures, corrosion, etc.
- Other pressures, materials (e.g. HC276) and safety heads for discs with flags, on request.

Berstscheibenhalter – Safety heads – Supports de disques de rupture

Druck Pressure Pression	HP-Rohr-Verschraubungen HP tube connections Raccordements HP			DN Ø Orif. Pass.	Art.-Nr. Part No. Référence		Drehm. Torque Couple
	bar	inch	mm		F	G=M16 x 1.5	
2000	9/16	14.3	M26 x 1.5	8	720.5013	720.5013-2	100
2000	3/8	9.52	M20 x 1.5	5	720.5023	720.5023-2	40
4000	9/16	14.3	M26 x 1.5	5	720.5012	720.5012-2	160
4000	3/8	9.52	M20 x 1.5	3	720.5022	720.5022-2	70
4000	1/4	6.35	M16 x 1.5	3	720.5032	720.5032-2	30
7000	1/4	6.35	M16 x 1.5	1.6	720.5632	720.5632-2	40

Berstscheiben – Rupture discs – Disques de rupture

Berstdruck – freier Querschnitt Ø 6.35 mm Burst pressure – Free opening diam. 6.35 mm, 1/4" Pression de rupture – diamètre libre Ø 6.35 mm							4250–7000 bar Ø 2.4 mm
10,	20,	25,	30,	50,	60,	70,	4250 4500 5000 5500 6000 6600 7000 bar
80,	100,	110,	120,	150,	170,	200,	
225,	240,	250,	300,	330	bar		
350,	375,	400,	450,	460,	500,	550,	
600,	650,	700,	750,	800,	850,	900,	bar
1000,	1100,	1250,	1450,	1500,	1750,	2000,	
2250,	2400,	2500,	3000,	3250,	3300,	3500,	
3800,	4000	bar					

Sicherheitsventile – Safety valves – Soupapes de sécurité

Werkstoff: 1.4571 Material: AISI 316Ti

**50–4400 bar
700–65 000 PSI****SITEC-Proportional-Sicherheitsventile**

- Einstellbare Überdrucksicherung gegen unvorhergesehene Druckerhöhungen in Hochdrucksystemen.
- Alle Sicherheitsventile mit Testzertifikat.
- Für Kategorie I, Modul A, Druckgeräterichtlinie 97/23/EG.
- Speziell geeignet für Labor- und Pilotanlagen.
- Einsetzbar für Gase und Flüssigkeiten. Ventile für Gase werden speziell geläpft und im Werk auf den gewünschten Ansprechdruck eingestellt.
- Weicher Sitz im Sicherheitsventil mit dem tiefsten Druckbereich 50–700 bar.
- Kennzeichnung des vom Werk eingestellten Ansprechdruckes auf dem Ventilkörper. Ansprechdruck und Anwendung (Gas oder Flüssigkeit) mitteilen.
- Feine und präzise Einstellung des Ansprechdruckes.
- Schliessdruck = Ansprechdruck minus 10%.
- Ventil in beliebiger Position montierbar.
- Der Ansprechdruck des Ventils sollte ca. 10% über dem maximalen Betriebsdruck des Systems liegen.
- Rostfreier Stahl W.-Nr. 1.4571 und 1.4542.

Optionen

- Plombierte Ventile mit Einstellzertifikat.

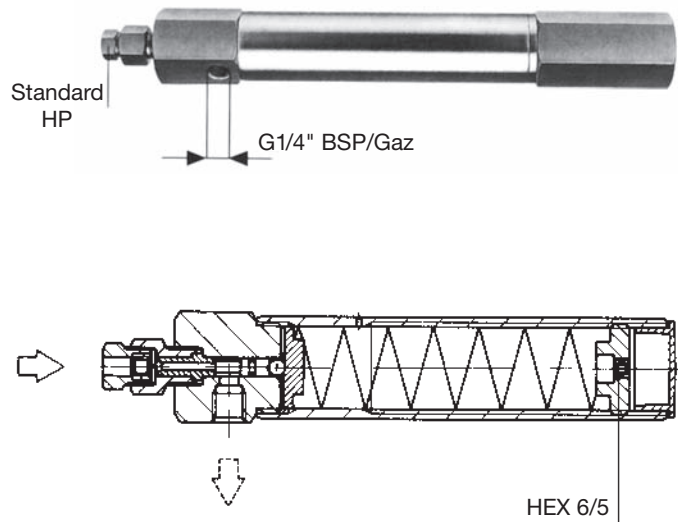
**Soupapes de sécurité SITEC**

- Protection ajustable éprouvée contre les surpressions involontaires dans les systèmes HP et unités pilotes.
- Toutes les soupapes de sécurité avec certificat d'essai.
- Pour catégorie I, module A du «PED 97/23/EC».
- Appropriées pour les unités de laboratoire.
- Pour gaz et liquides. Les soupapes pour gaz sont spécialement rodées et ajustées en usine à la pression d'ouverture demandée.
- La soupape de sécurité basse pression 50-700 bar est équipée d'un siège mou.
- Marquage de la pression de tarage en usine sur le corps de la vanne. L'application (gaz ou liquide) et la pression d'ouverture sont à mentionner.
- Ajustage précis de la pression de tarage.
- Pression de fermeture = pression de tarage moins 10%.
- Position de montage à volonté.
- La pression d'ouverture devrait être choisie 10% au-dessus de la pression maximale du système.
- Aciers inoxydables 1.4571 et 1.4542.

Options

- Soupapes plombées avec certificat.

SITEC safety relief valves

- Adjustable relief valves against unintentional overpressures in HP systems and pilot plants.
- All safety relief valves with test certificate.
- For category I, module A of the “PED 97/23/EC”.
- For laboratory systems and pilot units.
- Suitable for gases and liquids. Valves for gas service feature fine-lapped seats and will be factory preset at the desired relief pressure.
- Soft seat in the valve with the lowest pressure range 50–700 bar.
- Factory-preset relief pressure marked on valve body. State desired cracking pressure and service requirements (liquid, gas or vapour).
- Precise adjustment of the cracking pressure.
- Closing pressure = cracking pressure minus 10%.
- Safety valves may be mounted in any position.
- Relief valve set pressure should be 10% higher than maximum system operating pressure.
- Materials: Stainless steels AISI 316Ti and 17-4 PH.

Options

- Factory-sealed relief valves with test certificate.

Einstellbereich Adjustability Plage de tarage	HP-Anschluss HP connection Raccordement HP	DN Ø Orifice Pass.	Art.-Nr. Part No. Référence		Durchfluss Flow coeff. Débit		Ersatzteile Spare parts Pièces	Art.-Nr. Part No. Référence
			Flüssigk. Liquids Liquides	Gase Gases Gaz	K _v m ³ /h	C _v gal/min		
bar	Standard	mm						
50 – 700	9/16 HP M26 × 1.5	2.8	720.5211-1	720.5211-2	0.15	0.18	722.0010	721.4160
50 – 700	3/8 HP M20 × 1.5	2.8	720.5221-1	720.5221-2	0.15	0.18	722.0010	721.4205
50 – 700	1/4 HP M16 × 1.5	1.6	720.5231-1	720.5231-2	0.04	0.05	722.0010	721.2072
300 – 2500	9/16 HP M26 × 1.5	2.8	720.5411-1	720.5411-2	0.15	0.18	722.0012	721.2014–2.8
300 – 2500	3/8 HP M26 × 1.5	2.8	720.5421-1	720.5421-2	0.15	0.18	722.0012	721.2014–2.8
300 – 2500	1/4 HP M16 × 1.5	1.6	720.5431-1	720.5431-2	0.04	0.05	722.0012	721.2014
2000 – 4400	9/16 HP M26 × 1.5	1.6	720.5511-1	720.5511-2	0.04	0.05	722.0012	721.2014
2000 – 4400	3/8 HP M26 × 1.5	1.6	720.5521-1	720.5521-2	0.04	0.05	722.0012	721.2014
2000 – 4400	1/4 HP M16 × 1.5	1.6	720.5531-1	720.5531-2	0.04	0.05	722.0012	721.2014

Überströmventile – Relief valves – Limiteurs de pression

Werkstoff: 1.4571 Material: AISI 316Ti

**4000 bar
58 000 PSI**

Vorteile und Eigenschaften

- Einstellbare Druckbegrenzung in Hochdrucksystemen.
- Speziell geeignet für die Druckbegrenzung in Systemen mit stark variierendem Verbrauch.
- Geeignet für Hochdruckflüssigkeiten: Wasser, Mineralöle, Bremsflüssigkeiten.
- Medium bei Bestellung angeben.
- Lange Lebensdauer dank feinstgeschliffener Ventilspindel.
- Leicht austauschbarer Wechselsitz.
- Kennzeichnung des Körpers mit dem im Werk eingestellten Ansprechdruck.
Gewünschten Ansprechdruck bitte mitteilen.
- Verstellbare Einstellung des Ansprechdruckes.
- Ventilkörper in rostfreiem Stahl W.-Nr. 1.4571.
- Frei wählbare Einbaulage.
- Alle Überströmventile sind kurzfristig lieferbar.

Optionen

- Plombierung der Ventile mit Prüfzertifikat.
- Mechanische Hubbegrenzung.

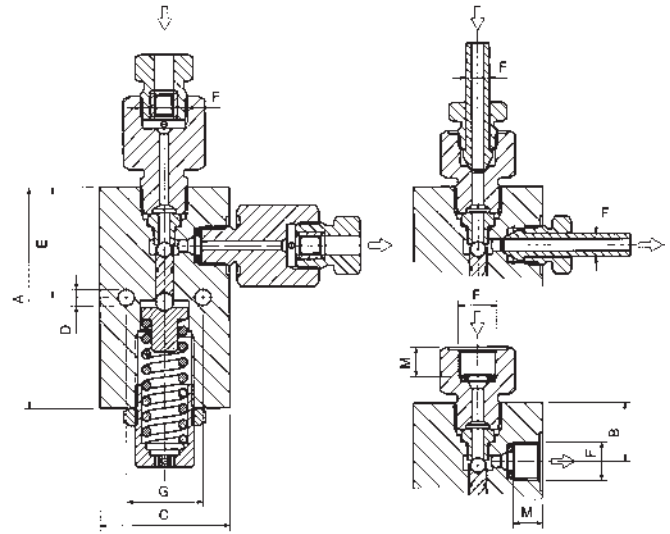

Avantages et caractéristiques

- Limiteurs de pression ajustables pour systèmes haute pression.
- Spécialement pour des systèmes à grande variation de débit.
- Pour les liquides haute pression: eau, huiles minérales, huiles de frein. Mentionner le fluide avec la commande.
- Durabilité assurée par le pointeau poli.
- Siège interchangeable – très simple à échanger.
- Marquage en usine de la pression de tarage sur le corps. Veuillez mentionner la pression d'ouverture avec la commande.
- Ajustage précis de la pression d'ouverture.
- Corps de vanne en acier inoxydable 1.4571.
- Position de montage libre.
- Délais de livraison très courts.

Options

- Soupapes plombés avec certificat d'essai.
- Limitation mécanique de la course.

Features and advantages

- Adjustable pressure limiters in high-pressure systems.
- Specially recommended for high-pressure systems with intense variations of flow.
- Suitable for HP liquids like water, mineral oils, brake fluids. Mention the service fluid with the order.
- Long service life assured by fine ground stem.
- Easily exchangeable replaceable seat.
- Factory-preset pressure marked on valve body. State the required cracking pressure with the order please.
- Variable adjustment of the cracking pressure.
- Valve body in stainless steel AISI 316Ti.
- Free assembly positions.
- Relief valves available at short notice.

Options

- Factory-sealed relief valves with test certificate.
- Mechanical limitation of the valve stroke.

Einstellbereich Adjustability Plage de tarage	DN Ø Orifice Pass.	Anschlüsse Connections Raccords	Art.-Nr. Part No. Référence	Abmessungen (mm) Dimensions (mm) Dimensions (mm)							Durchfluss Flow coeff. Débit	
				A	B	C	D	E	G	M	K _v m ³ /h	C _v gal/min
10 – 50	3	1/4 HP	729.4004-2	75	20	44×24	5.5	37.5	26	-	0.18	0.21
10 – 50	3	SW Ø 8mm	729.4004-3	75	20	44×24	5.5	37.5	26	-	0.18	0.21
40 – 120	4	SW Ø 8mm	729.4004	75	20	44×24	5.5	37.5	26	-	0.39	0.46
40 – 120	4	1/4 HP	729.4004-1	75	20	44×24	5.5	37.5	26	-	0.39	0.46
50 – 200	10	11/16 HP	729.4022	84	39	64×38	6.5	16.0	35	-	2.30	2.70
100 – 500	4	SW Ø 8mm	729.4003	75	20	44×24	5.5	37.5	26	-	0.39	0.46
100 – 500	4	1/4 HP	729.4003-1	75	20	44×24	5.5	37.5	26	-	0.39	0.46
100 – 500	4	G 1/4"	729.4003-G1/4	75	20	44×24	5.5	37.5	26	10	0.39	0.46
300 – 800	3	1/4 HP	729.4003-2	75	20	44×24	5.5	37.5	26	-	0.18	0.21
500 – 1300	6	3/8 HP	729.4011	59	32	44×24	6.5	14.0	32	-	0.85	1.00
800 – 1500	3	1/4 HP	729.4003-3	75	20	44×24	5.5	37.5	26	-	0.18	0.21
1000 – 2500	3	1/4 HP	729.4003-7	75	20	44×24	5.5	37.5	26	-	0.18	0.21
1100 – 2000	6	3/8 HP	729.4010	59	32	44×24	6.5	14.0	32	-	0.85	1.00
2000 – 4000	5	3/8 HP	729.4008	60	27	44×24	6.5	45.0	45	-	0.58	0.68